

## 2-Dimensionale las hoek klemmen

2-Dimensionale spanlasklem

Gemaakt van machinaal bewerkte gietijzer.

- Gemachineerde buiten kanten - bruikbaar voor staande verbindingen
- Opstaande kanten, betere toegankelijkheid
- Snelle actie schroef op de luxe modellen

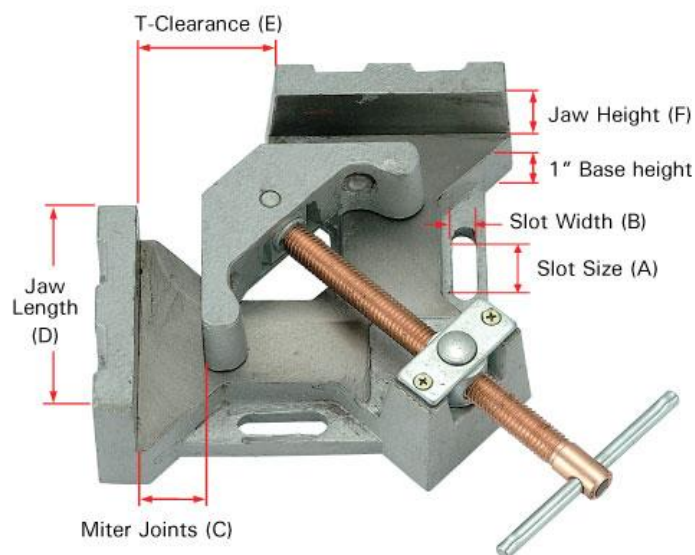

Hatek art.nr.	Type nr.	Kenmerken	Slot Size (A) (mm)	Slot Width (B) (mm)	Miter Joints (C) (mm)	Jaw Length (D) (mm)	T-Clearance (E) (mm)	Jaw Height (F) (mm)	Gewicht (kg)
21-00095	WAC35D	Snelle actie schroef, twee opstaande kanten, machinaal bewerkt op twee buitenkanten	30	11	95	122	62	35	5.0
21-00120	WAC45	Snelle actie schroef, twee opstaande kanten, machinaal bewerkt op twee buitenkanten	50.9	11	120	135	100	57	11.0



### 3-Dimensionale Las hoek klem

- Spanlasklem voor het 3 dimensionaal spannen van werkstukken met 3 stukken die recht gelast moeten worden.
- De arm voor de derde dimensie is eenvoudig weg te klappen, waardoor het plaatsen en wegnemen van het werkstuk snel en efficiënt kan plaatsvinden.
- De klem is voorzien van quick-access buttons, hiermee wordt de schroefdraad vrijgezet en kunnen de hendels snel verschoven worden.
- De hendel op de basis is een T-hendel en op de arm zit een draaiknop.
- Gewicht 11 kg, maximale klem diameter is 95 mm.

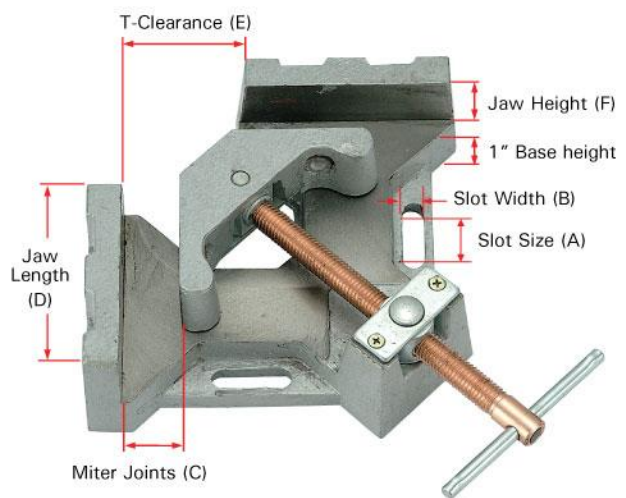
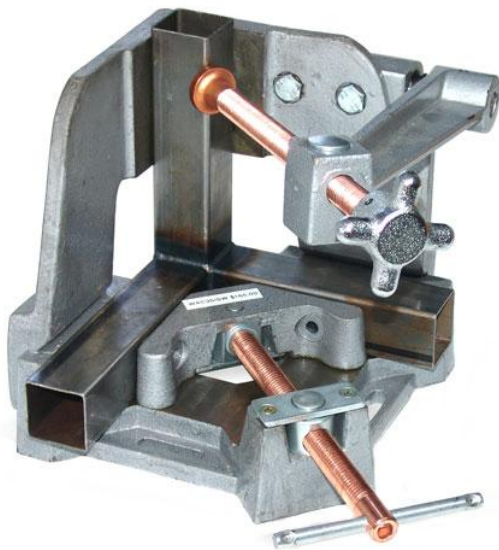

Hatek Art.nr.	Type nr.	Kenmerken	Slot Size (A) (mm)	Slot Width (B) (mm)	Miter Joints (C) (mm)	Jaw Length (D) (mm)	T-Clearance (E) (mm)	Jaw Height (F) (mm)	Gewicht (kg)
21-00130	WAC35-SW	3-assige klem, snelle actie schroef, twee opstaande kanten, zwaaiarm	30	11	95	122	62	35	11.0